

# TUR- CYKLIS- TØN

**4**  
**1979**  

Avedøre Tværvej 15  
2650 Hvidovre  
Tlf. 49 46 70



Fra en af sommerens ture (Orø) Foto:EMR

Jeg refererer om min weekendtur med DSB d. 3.-8. oktober. Det er det samme som, at jeg lod cyklen stå hjemme, for at blive befordret på anden form for energi. Nordekspressens kombinerede rejse- og liggevogn havde nogle tilfredsstillende muligheder for togrejsende, dels rygere dels ikke rygere.

Fandt vogn og kupe, som stemte overens med mit reservationskort. På kupeens dør stod No Fumer, ligeledes som på mit kort. Det var spændende at sætte sig til rette i stolen; at hilse på de andre i kupeen. Toget fattede afsted kl. 16.55. Vi passerede Roskilde, Borup, Møllerkløben og Ringsted. Snakken gik om hvilken by vi skulle til. Det var Paris. Det var en dejlig fornemmelse.

Men der kom røg i stuen, en røg som provokerede mine næsebor, røgen blev registreret som cigaretrøg. Jeg gjorde straks kilden til den røg opmærksom på, om det netop var et absolut behov at ryge tobak i en ikke-rygerkupe, hvortil hun klart gjorde mig opmærksom på skiltet over vinduet, hvor der stod Fumer.

Diskussionen blev hvilken kupe-type vi hver især havde bestilt. 3 rygere, 3 ikke rygere. Ingen majoritet men et forlig om at rygning ville foregå ude på gangen. Jo, der var god luft, kollektivt sammenhold mellem 2 damer, 3 piger og en person, som sad ved vinduet med ansigtet vendt i kørselsretningen.

Natten kom og gik. Ankom station Gare du Nord kl. 9. Købte et 4 dages metrokort, 38 franc. Fluks ud til hotel Pacific syd for Eiffeltårn-området. Derefter det faktiske mål til den 66'ende cykeludstilling ved station Porte de Versailles. Der var mange udstillingshaller. Cykler og nogle motorcykler placeret i samme hal.

Firma Rousson et Chamoux har et baghjulsnav Maxi-car, 36 eller 40 eger engelsk eller fransk gevind med høje flanger. På højre flange monteres egerne uden at afmontere friløb. Der er boret et hul på størrelse med egerhovedet, hvis egeren skal fremad, monteres den på udvendig side, og hvis egeren skal dreje tilbage monteres den på indvendig side af flangen. Dette nav er monteret på Motobecane Globetrotter med touring gearskifter Huret Duopar. Gearskifteren blev beskrevet i blad nr. 4/1977. Cykelstellet er en parallel ramme med dobbeltrør-afstivning fra styre og overrør ned til baghjulets bespænding, som i et billed, det vil sige, at cyklen ses som kombineret dame og herrestel. Som bagagebærer er monteret lavtpunkt-taskeophæng af mærket JPR, en type som kan monteres på cykler med hjulstørrelse 650 m/m = 26" og 700 m/m = 27" og 28".

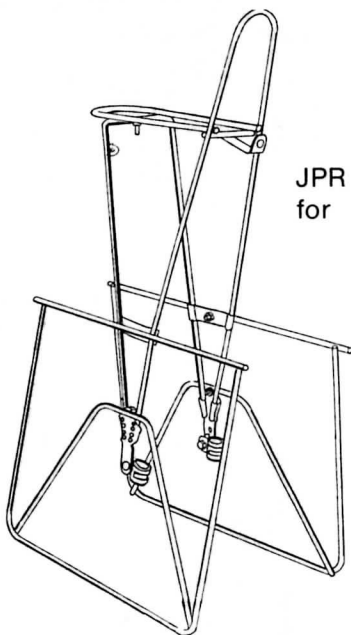

JPR for

Globetrotter har 15 gear, 5 bag og 3 i TA-krank.

Af cykelkæder så jeg den nye Sedi-sport, som er udformet med en større gribemulighed. Det inderste kædeled har en udvidelse på alle 4 kanter. På Shimano UG-kæden er det det



udvendige kædeled, som har en udvidelse som forøger kædens gribemulighed ved kædeskift. Sedi-sport og Ultra 6 er 7,3 m/m og UG har den alm. udvendige bredde på 8 m/m.

Fra firmaet Polchlopek fås dobbelte og 3-dobbelte ovale kædehjul, + - 10%, hvor de dobbelte kædehjul 44 - 52 passer til Stronglight 105. 48 - 54 fås til Tevano og Campagnolo. Tredobbelte 34 - 44 - 52 passer til TA Critarium. I USA fremstilles ligeledes ovale kædehjul, + - 25%, mrk. Durham, som blev anmeldt af Grebart i blad nr. 4/1975 og kranksæt i blad nr. 5/1975 og nr. 1/1976.

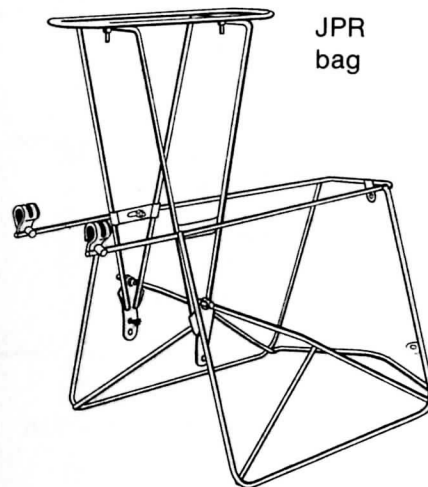

JPR bag

Dynamo Soubitez introducerede 2 nye dynamotyper. 1) har en plastikdrivvulle med samme diameter som dynamoenheden ca. 35 m/m, der samtidig roterer, ophængt i en gaffel monteret på bagstag. 2) en rulle, som monteres bag krankens i baggaflen, hvorved dækket driver dynamoenheden. Disse 2 dynamoer giver samme lysenergi 6v 3w som andre dynamoer, men har en relativ mindre rullemodstand, lydsvag og giver bruttoenergi ved lav hastighed. Diverse dynamoer blev anmeldt i blad nr. 2/1975 og 1/1979.

Hermed er beskrevet nogle emner som Instituttet for Eksperimentel Bicyklisme i al enkelthed må have til vurdering. Mit pedaltråd foregår i cirkler, men giver mig en følelse af et oval kædehjul. Jeg har brug for at konstatere hvorvidt et faktisk ovalt kædehjul føles som et cirkelrundt pedaltråd.

Udstillingen gav jeg større opmærksomhed end jeg egentlig havde tænkt. Der var åbent til kl. 20. Netop det tidspunkt sulten blev mig bevidst. Op i metroen, over til den nordlige Seine-bred søgte et sted at kunne spise. Der er generelt dejlig atmosfære i Paris's restauranter, sproget er delvis internationalt, ligeledes tjeneren; spisekortet er absolut fransk. Det var dejlige og spændende mundfulde.

Fredag aften var jeg til visit hos Marie Claire Guillaume, som bor en kædelængde fra metro Jourdain. Hun er medlem af en gruppe turcyklister, som ikke har klublokaler, men mødes en gang om ugen i et cafeteria, hvor de aftaler weekendens turmål, dels med telt og dels privat indkvartering. Der er mindst 50 turcyklistegrupper i Paris, som ikke er nogen egentlig klub, men blot samles og aftaler. Hendes gruppe samledes lørdag morgen kl. 05.30 på stationen, hvor cyklen kom med i toget 120 km syd, hvor deres weekendtur med telt skulle foregå. Det må være en model, en idé, som jeg gerne så mulighed for at praktisere her i vores land sammen med DSB. Jeg ser et lys forude, som D.C.F. har tændt. Det er et godt billede.

Marie-Claire erindrer ikke at have fejlet en cyklist af asfalten ned i grøften i C.T.C.-rallyet i Harrogate i 1978. Jeg bragte denne situation frem under vores diskussion om faktisk cyklisme.

Det egentlige vidneudsagn kan foretages i Touring Club of Japan's rally-arrangement 19-25 juli 1980.

Dette hermed være meddelt hr. Steen Hommelhoff Jensen.

Referat fra cykeludstillingen fortsættes i næste nr.

Hans Verner Neumann



Fagmæssig betjening og  
1.kl. reparationsværksted

HÅNDBYGGEDE

**BOB JACKSON**  
R. E. W. REYNOLDS  
**GREBART**

TANDEM- TUR- RACER-  
OG SPORTSCYKLER

GREBART-CYKLER, Hjortekærsvvej 155



**MOTOBECANE**  
**CYKLEN**

touring og sport



KLUBMÆRKE.  
 Vor klub har snart eksisteret i 5 år (april 1980), og der er mange der har udtrykt ønske om at vi nu får et klubmærke.

Vi forestiller os et stof-mærke i stil med det engelske CTC-mærke, men vi modtager meget gerne gode forslag fra medlemmerne.

Da klubmærket gerne skulle være klar til sæsonen 1980, må vi have forslagene inden udgangen af december. Steen sidder og venter hjemme med brevsprækken.

Forslag indsendes til: Steen Hommelhoff Jensen  
 Rytterhusene 14,  
 2620 Albertslund.



Dette store svenske motionscykelløb finder sted d. 13.-14. juni.

Startgebyret er denne gang sv.kr. 200,-, der dækker forplejning ved rutens 10 depoter, servicevogne, nødhjælpstjeneste samt erindringsplakette.

Løbet er på 300 km og den gennemsnitlige køretid ligger på omkring 15 timer. Der startes i hold på 50 fra fredag aften kl. 21 og til ud på natten. Der startes i Motala, og så "hjules" der sydpå over Jönköping, op langs vestsiden, forbi Karlsborg og i Åviken rundes nordspidsen, hvorefter der er ca. 45 km tilbage til målet i Motala.

Der kan max. deltage 9000, og da vi ved, at der rift om pladserne, skal man altså tilmelde sig hurtigt. Tilmeldingen starter d. 1/2 1980 og slutter d. 15/5. I praksis er det dog således, at der er overtegnet omkring begyndelsen af marts. Vil man være på den sikre side, skal tilmelding derfor foretages i løbet af februar måned.

Sidste års deltagere vil automatisk modtage tilmeldingsblanket omkring 1/2 1980.

Øvrige interesserede kan få tilmeldingsblanketter efter samme dato ved henvendelse til undertegnede. Husk venligst at anføre antal deltagere, idet der kun kan anmeldes 1 deltager pr. blanket.

Der arrangeres buskørsel til og fra Motala i direkte tilslutning til løbet. Prisen ligger endnu ikke fast, men ventes at komme til at ligge på ca. 230,- kr. Overnatning, enten privat indkvartering eller gruppelogi kan endvidere arrangeres.

Sidste års busdeltagere har mulighed for forhåndstilmelding, men efter 10/2 fordeles restpladserne. Max. 54 deltagere.

Ernst M. Rasmussen  
 Ludvig Holsteins Alle 9,  
 2750 Ballerup.

(02) 97 75 72

Årskontingent til TURCYKLISTERNE (abonnement på bladet) kr. 25,-.

Såfremt man endvidere ønsker at deltage i klubaften-arrangementerne kræves passivt medlemskab af Hvidovre Cykel Klub, idet disse arrangementer finder sted i Hvidovre Cykel Klub's lokaler på Avedøre Tværvej 15, Hvidovre.  
 Kontingent til H.C.K. er kr. 30,- halv-årligt.

Der er klubaften den anden tirsdag i hver måned (med undtagelse af juli), altså d. 8/1, 12/2, 11/3 o.s.v., hvor der er åbent fra kl. 19. Såfremt der er lysbilleder, film el.lign på programmet annonceres dette her i bladet eller ved brevkort til medlemmerne.  
 Ellers mødes vi blot til en sludder over en kop kaffe, en øl el.lign.

EMR

#### L I T T E R A T U R

Frihjul - bycyklist på langfart og cyklens politik. ISBN 87-87898-00-4.

Fra Københavns Bogforlag er udsendt en bog i lommeformat, som beskriver en gruppe cyklisters indtog i Bretagne, og en gruppes cykeltur i Polen samt en opsøgende cyklist som cykler fra København til Korsør, dels sejler og dels cykler i det sydfynske øhav til Flensburg og derfra videre ud til den cykelrute som er beskrevet af Theo Breider i bogen "Fra Viborg til Münster", cykler videre til Amsterdam.  
 Forfatteren involverer mange begivenheder og personer, som er for og imod cyklisme. Der er forfatter og litteratur henvisninger, som er udmærket vejledning.  
 Bogen udtrykker en klar individualisme. Bogen kan købes ved vore klubmøder.

H.V.N.



Ankomsten til Motala 15/6 1979 kl. 16.30

Foto:EMR



HJORTEKÆRSVEJ 155 - 2800 LYNGBY  
 TELEFON 88 68 84 - GIRO 12 07 69

# BANANI SPORT

*Cyklen - der er kælet for*

Vigerslevvej 35 . Telefon 30 04 20



Verdensmærket  
 i  
 Gearskifttere.

# RITTER CYKLER



Lyngby Storcenter 88  
 tlf. (02) 87 66 01

S A L G.

Jeg har nogle eksemplarer af Theo Breider's bog: "Cyklist i Europa - fra Viborg til Münster"

Pris for medlemmer kr. 10,-  
Pris for ikke medlemmer kr. 12,-  
Henvendelse til Kassereren.



TUR  
SPORTS  
CLUB  
RACER  
CYKLER

MANGE MODELLER  
- RIMELIGE PRISER

PREBEN RANNJE  
ENGHAVEVEJ 21 01-24 1295

# LÆSERBREVE

## Cykelsko, der klemmer.

Hvis du har problemer med cykelsko, der er for smalle, kan jeg anbefale Blokspecialisten Carlsson, Valby Langgade 63. For 16 kr får han skoene til at passe. (Dette er ingen annonce)

Erik Spindler.

## LOMMEMAD.

Riskager efter en opskrift i Bycykling, til-  
lempet danske mål, prøvebagt af undertegnede:

2 dl. ris i 3 dl. kogende vand, koges i 10  
min. under låg, slukkes og står i 10 min. =  
½ dl. ris.

50 g smør el. margarine røres med 2 spise-  
skefulde honning, 4 æg tilsættes et efter  
et plus revet skal af 1 citron, ½ teskefuld  
kanel, et bagepulver og ca. 2 dl. rosiner el.  
mere.

Ovennævnte tvende komponenter blandes, kom-  
mes i en smurt form og bages 1 time ved 175 °

Produktet afkøles, skæres i skiver, pakkes  
ind og kan fryses ned.

Velkomme-  
Erik Spindler.

(Red. anm.: ES har haft vrøvl med sin fordøj-  
else på snart sagt alle ture dette år !)

## LOGI TIL UDENLANDSKE CYKLISTER I DANMARK.

Fra en turcykelklub i Californien har vi  
fået en adresseliste over personer, som til-  
byder overnatning for cyklister på langtur.

Vi ved der findes lignende adresselister i  
andre lande, og vi vil prøve af skaffe disse.

Vi skulle derfor helst kunne "bytte" med en  
lignende liste her fra Danmark. Er du inte-  
resseret i at hjælpe udenlandske cyklister  
med et logi, så henvend dig til kassereren,  
idet han vil forsøge at få udarbejdet på-  
gældende adresseliste snarest.

## STRONGLIGHT



TORCHLISTERNE

NANN ER ER EJ AN  
p te p he 26

2630 Taastrup

Danmark



Selv med denne adresse når et brev fra  
Paris frem til vor kasserer i Tåstrup!  
(2.linie må være den franske opfattelse  
af HVN's navn)



Redaktionen ønsker

annoncører og medlemmer

en god jul og et godt nytår.



## PEUGEOT

skiller sig fordelagtigt ud  
fra mængden

Søndagene d. 6/1, 3/2 og 2/3 starter vi fra Husum (linie 5's endestation v/Islevhusvej/Frederikssundsvej) og cykler over Bagsværd, Farum, Ganløse, Søsum, Hove, Ledøje og tilbage til Husum.  
Forventet hjemkomst til Husum ca. kl. 12.

EMR

BORUP-TUREN D.18/11.

TURCYKLISTERNE's juleindkøbstur gik til Mærklemens The- og Træskohandel i Dyndet v/Borup.

Det var rigtigt fint efterårsvejr, da de 14 deltagere med Hans Verner Neumann som turleder tog afsted fra Tåstrup ved 09.30-tiden, omend der var en frisk modvind på udturen.

Efter indkøbene og den efterfølgende frokost gik det atter hjemad, lastet med the til den kommende vinter.

Det bliver nu tidligt mørkt, så den sidste time måtte vi have lygterne frem. Der var selvfølgelig nogle punkteringer, hvoraf HVN tegnede sig for størsteparten.

Alt i alt en vellykket tur.

EMR



**karrimor**  
**CYKLE-  
TASKER**

Touring Club i Schweiz arrangerer et rally i Orbe ved Geneve-søen d. 7-12 juli. Dette arrangement følges op af Touring Club of Japan med flyafgang fra Schweiz d. 14. juli til rally ved Fuji-bjergets national park d. 19-25. juli.

Fly tilbage til Schweiz d. 14. august.  
I de efterfølgende numre kommer der nærmere oplysninger.

H.V.N.

ÆLDRE ÅRGANGE.

Tidligere årgange af TURCYKLISTEN sælges for kr. 4,- pr. stk (incl.forsendelse):

Årgang 1975 (1,2,3,4,5)  
" 1976 (1,2,3,4,5)  
" 1977 (1,2,3,4)  
" 1978 (1,2)

Henvendelse til Kassereren.

Redaktion:

**Ernst M. Rasmussen, Ludvig Holsteins  
Alle 9, 2750 Ballerup.**

Kasserer:

Hans Verner Neumann,  
Østerparken 26,  
2630 Tåstrup.

Postgiro: 7 20 96 73.

Deadline for næste nr. af bladet er  
d. 17/2.

En helt ny slags

**CYKELBOG**

»Frihjul — bycyklist på langfart og cyklens politik«, 120 s., ill. kun kr. 39,50

— bogen der handler om cyklen som privat og politisk murbrækker, som frihedsmaskine og fremtidshåb.

Køb den hos din  
boghandler  
eller bogcafe

KØBENHAVNS  
BOGFORLAG  
(Ø) 11 3745